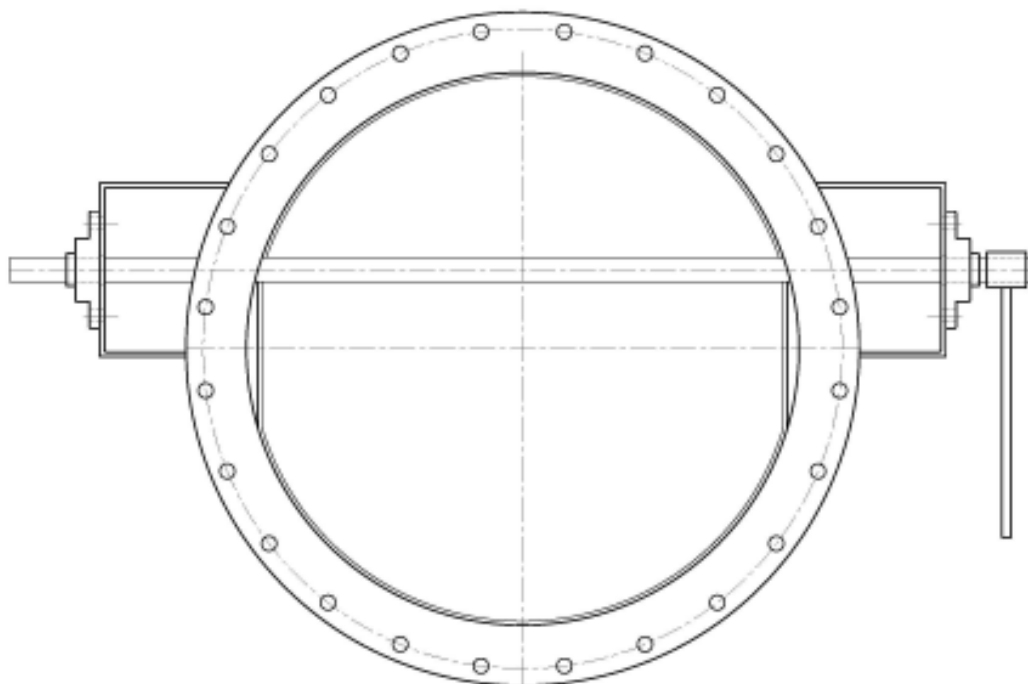

Spjällbackventil - serie 600

SWEDSPJÄLL®

Drifts- och Underhållsinstruktion

SWEDSPJÄLL®

INNERHÅLLSFÖRTECKNING

1. Generellt Sida		
1.1	Användningsområde	1
1.2	Typskylt	1
2. Säkerhet		
2.1	Symbolförklaring	1
3. Tillverkare		2
4. Hantering av backventil		
4.1	Funktionskontroll	2
5. Lagring/ Förvaring		
5.1	Allmänt	2
5.2	Lagring utomhus	2
5.3	Lagring inomhus	2
6. Montering av backventil		
6.1	Kontroll före installation	3
6.2	Installation	3
7. Driftsättning		3
8. Underhåll		
8.1	Packbox	4
8.2	Justering av motvikt	4

1. GENERELLT

Instruktionen gäller för serie 600.

Serie 600 är spjällbackventil för gaser där varje spjäll är konstruerat under givna förutsättningar för specifik applikation. Max. arbetstryck och temperatur framgår av specifikation.

Spjälltätningen finns i olika utföranden; allt beroende av täthet, temperatur och media, se specifikation för aktuellt spjäll.

1.1 Användningsområden:

- rökgaser
- processgaser
- hetluft
- backventilen får inte användas i system där designtrycket överstiger 0,5 bar.

1.2 Typskylt:

Varje backventil är utrustad med typskylt, där ett identitetsnummer är angivet. Under "Märke" återfinns beställarens referensnummer om så önskades vid beställning. Vid frågor var god ange det instansade "serie nr"

<p>AB GF SWEDENBORG INGENIÖRSFIRMA ANG., VATTEN- OCH PUMPTEKNIK</p> <p>SWEDSPJÄLL®</p> <p>Tel. +4631262485 www.swedenborg.se</p> <p>Serie nr: <input type="text"/></p> <p>Märke: <input type="text"/></p>	
---	--

2. SÄKERHET

2.1 Symbolförklaring

Varning

Arbets säkerhetssymbol

Denna symbol finns angiven vid de beskrivna moment som felaktigt utförda kan innebära risk för liv och hälsa. Läs noga igenom de moment som markerats med denna symbol och var mycket försiktig när arbetet utförs. Se till att alla som arbetar med spjället känner till riskerna. Förutom de faror som särskilt påpekas i denna instruktion måste alla andra säkerhetsföreskrifter efterlevas och normal försiktighet iakttas.

3. TILLVERKARE

Backventilen är svensktillverkade och designade och konstruerade av AB GF Swedenborgs Ingeniörsfirma.

4. HANTERING AV BACKVENTIL

4.1 Funktionskontroll från fabrik

Före leverans sker alltid en optisk kontroll av spjälltätning samt manövreringsprov, se vidare funktionskontrollsintrycket som medföljer dokumentationen.

5. LAGRING / FÖRVARING

5.1 Allmänt

Som standard levereras backventilen på lastpall.

Backventil av stål är grundmålade med rostskyddsprimer som standard om inget annat är överenskommet vid beställning.

Vid lagring på montageplatsen bör man tänka på att spjäll av rostfritt stål eller andra höglegerade stål tar skada av slip- sprut/svetsstänk från svart material.

Om spjället har utsatts för detta skall spjället rengöras = putsning före montage, då detta kan påverka korrosionsfaktorn på materialet.

5.2 Lagring utomhus

Om spjället skall lagras utomhus är det viktigt att spjället täcks med pressening eller liknande på fackmässigt sätt.

5.3 Lagring inomhus

Spjäll som lagras inomhus skall skyddas mot vatten- eller ångspolning.

6. MONTERING AV BACKVENTIL

6.1 KONTROLL FÖRE INSTALLATION

Innan spjällen installeras i rörledningen, skall spjälltätning och spjällskiva inspekteras så att inga skador uppstått under transport.

Spjällens täthet bör även inspekteras före montage.

6.2 INSTALLATION

Spjällen är konstruerade, som standard för installation i horisontell ledning.

Spjällen skall installeras spänningsfritt i rörledningen .

Viktigt är att rörledningens anslutningar är **parallella** mot varandra före montage.

För flänsad backventil

Bultarna i flänsförbandet drages åt korsvis med jämnt moment; skevhet får ej förekomma.

Som flänspackning används mjuka standard- eller ställindade packningar; allt beroende av flänsstandard samt driftstemperatur.

För insvetsad backventil

Spjället punktsvetsas i båda rörledningarna; därefter skall svetsning ske korsvis för att minska rörspänningarna till ett minimum.

7. DRIFTSÄTTNING

Före idriftstagning måste en extra kontroll genomföras så att driftsdata överensstämmer med de i specifikationen angivna värdena för tryck och temperatur.

Om temperatur och tryck överskrids föreligger risk för läckage och deformationsändringar som kan leda till personskador.

Driftstagning av ställdon och positioner hänvisas till aktuell driftsinstruktion, se vidare slutdokumentation.

Varning

- *Risk för personskada:*
- Om packning av packbox får inte ske då backventilen är i drift eller övertryck förekommer i kanalen
- Om backventilen är placerad där folk dagligen passerar skall skydd över hävarmen byggas/monteras för att undvika klämskador
- Tryck och temperatur får aldrig överskridas enligt specifikationen
- Allmänna säkerhetsföreskrifter måste följas.

8. UNDERHÅLL

8.1 PACKBOX

Serie 600 är utrustade med justerbar packbox, vanligtvis av grafit. Visst läckage kan förekomma vid driftstart. Läckaget skall kontrolleras när arbetstemperatur uppnåtts. Drag åt packboxen 1/4-varv och avvakta ca 10 min. Upprepa förfarandet om ej täthet uppnås. Var försiktig med att justera packboxen förhårt då detta medför att backventilen går trögt.

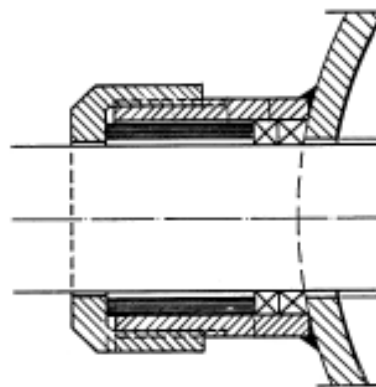

Packbox av PTFE (Teflon)

Om axeltätningen är av PTFE krävs ej väntetid då justering utförs. Var dock försiktig med att ansätta boxen mer än nödvändigt då detta förkortar livslängden av boxen (max.komprimering)

Efter lång driftstid kan ompackning av boxen vara nödvändig.

Varning

- ompackning av packbox får ej ske under drift.

8.2 JUSTERING AV MOTVIKTEN

Spjäll med länkarmar

Motviken på hävarmen skall injusteras vid start. Var motvikten skall placeras på hävarmen är beroende av flödes hastigheten i rörledningen samt vilket tryck backventilen skall öppnamot.

8.3 LÖPANDE UNDERHÅLL

Inspektion

Inspektion gällande läckage från axeltätningen bör ske var 6:e månad, för reglerspjäll var 2-3:e månad.

Vid läckage, se under "PACKBOX"

Vid större driftsstopp rekommenderas inspektion av spjälltätningen.

Smörjning

Spjällens lager är permanentsmorda från fabrik och kräver normalt ingen eftersmörjning under spjällets livslängd.

I vissa applicationer kan eftersmörjning vara behövlig.

Kvalité och fabrikat av fett är beroende av temperatur samt gassammansättning; kontakta Er leverantör av smörjmedel för vägledning.