

## Instruktion för justering av länkarmar, 2+2 axlar

1. Lossa låsmutterar på samtliga stänger och se till att länkaget är glappigt.

2. Manövrera spjället med hjälp av ställdonet och se till att bladet (BL1) pressar mot tätningen. Justera stänga-läget (bult 1) på donet om nödvändigt (se dess instruktionsbok för mer information).

3. Spänn först åt länkstång (A). Vrid länkstången tills dess att spjällbladet BL2 pressas mot tätningen. Dra åt låsmuttern.

4. Spänn åt länkstång (B) tills dess att BL3 ligger mot sin tätning, spänn åt låsmuttern.

5. Det sista bladet, BL4 är kopplad till både stång (C) & (D). Spänn åt stång (C) först tills bladet ligger mot tätningen och sedan (D). Tänk dock på att (D) kommer börja tvinga upp bladet igen, så spänn den inte allt för hårt och dra till sist åt låsmuttern.

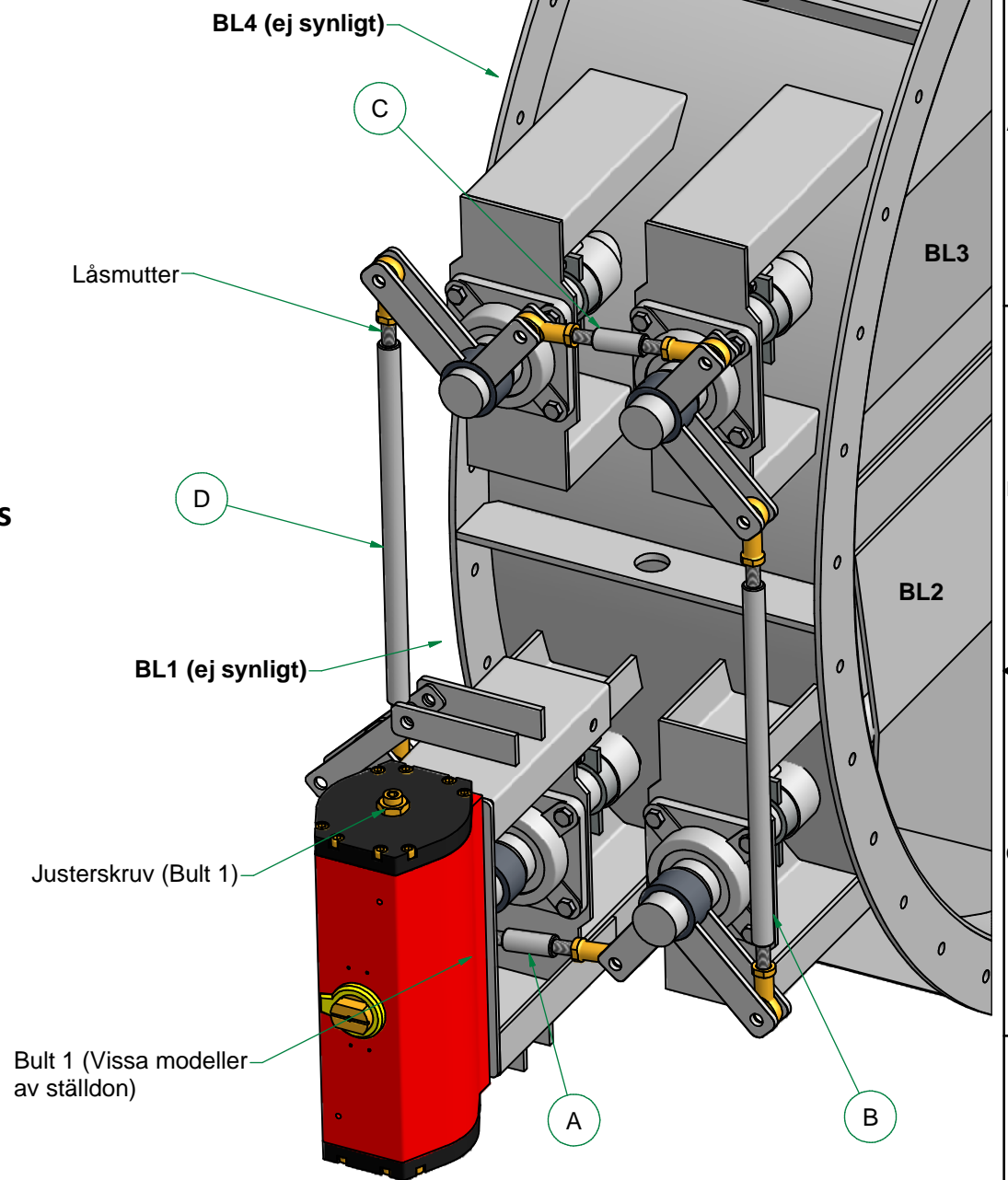

Designed by	Checked by	Approved by - date	Date	Page nr	Scale
AÖ			2014-11-20	1 / 1	
AB GF SWEDENBORG INGENJÖRSFIRMA ANG., FÄTTEN- OCH PÅPÄTTARNA				Order no	
Tel +46 (0)31 336 87 80				Drawing no L-INSTR-SV	